

25-5-2015

DETERMINACION DE LA RESISTENCIA AL CORTE

METODO DE CORTE DIRECTO



GRUPO 4

Sbtte. Cab. Ernesto Urzagaste Romero

Fernando Cardozo Castaño

Laura Terrazas Montero

Diego Aparicio Vargas

Gabriel Espinoza Aguilar

5° SEM. ING. CIVIL | ING. CIVIL

ESCUELA MILITAR DE INGENIERIA

ING. JOHNNY SORIA MEDINA
MECANICA DE SUELOS

DETERMINACION DE LA RESISTENCIA AL CORTE

METODO DE CORTE DIRECTO

GENERALIDADES

Cuando una estructura se apoya en la tierra, transmite los esfuerzos al suelo de fundación. Estos esfuerzos producen deformaciones en el suelo que pueden ocurrir de tres maneras:

- a) Por deformación elástica de las partículas.
- b) Por cambio de volumen en el suelo como consecuencia de la evacuación del líquido existente en los huecos entre las partículas.
- c) Por deslizamiento de las partículas, que pueden conducir al deslizamiento de una gran masa de suelo.

El primer caso es despreciable para la mayoría de los suelos, en los niveles de esfuerzo que ocurren en la práctica. El segundo caso corresponde al fenómeno de la consolidación. El tercer caso, corresponde a fallas del tipo catastróficos y para evitarla se debe hacer un análisis de estabilidad, que requiere del conocimiento de la resistencia al corte de suelo. El análisis debe asegurar, que los esfuerzos de corte solicitantes son menores que la resistencia al corte, con un margen adecuado de modo que la obra siendo segura, sea económicamente factible de llevar a cabo.

Vemos que es absolutamente imposible independizar el comportamiento de la estructura y el del suelo.

Por tanto el problema de la determinación de la resistencia al esfuerzo cortante de los suelos puede decirse que constituye uno de los puntos fundamentales de toda la Mecánica de Suelos. En efecto, una valoración correcta de este concepto constituye un paso previo imprescindible para intentar, con esperanza de éxito cualquier aplicación de la Mecánica de Suelos al análisis de la estabilidad de las obras civiles.

El procedimiento para efectuar la prueba directa de resistencia al esfuerzo cortante tal como se presenta en este informe, se aplica solamente al más sencillo de los casos que pueden presentarse en la práctica: aquel en que se prueba el material en estado seco.

VENTAJAS

- 1 El ensayo es relativamente rápido y fácil de llevar a cabo.
- 2 El principio básico es fácilmente comprensible.
- 3 La preparación de la muestra no es complicada.
- 4 El principio puede aplicarse a suelos granulares y otros materiales que contienen grandes partículas que serían muy caras de ensayar por otros medios.
- 5 Puede medirse el ángulo de fricción entre suelo y roca, o entresuelo y otros materiales.
- 6 El tamaño de las muestras hace que efectuar ensayos consolidados no drenados y consolidados drenados no requiere demasiado tiempo, pues el tiempo de drenaje es bastante corto aún para materiales con bajo coeficiente de permeabilidad, debido a que el camino de drenaje es muy pequeño.
- 7 La máquina de corte directo es mucho más adaptable a los equipos electrónicos de medición, de forma que no se requiera la presencia continua de un operario para efectuar ensayos consolidados- drenados.

DESVENTAJAS

- 1 La muestra está obligada a fallar en un plano predeterminado.
- 2 La distribución de esfuerzos en ésta superficie no es uniforme.
- 3 No es posible controlar el drenaje de la muestra, sólo se puede variar la velocidad de desplazamiento.
- 4 No puede medirse la presión de poros.
- 5 Las deformaciones aplicadas están limitadas por recorrido máximo de la caja.
- 6 El área de contacto entre las dos mitades de la muestra disminuye a medida que se realiza el ensayo.
- 7 El ensayo usa una muestra muy pequeña, con el consiguiente resultado de que los errores de preparación son relativamente importantes.

OBJETIVO

Este método tiene por objeto establecer el procedimiento de ensayo para determinar la resistencia al corte de una muestra de suelo consolidada y drenada, empleando el método de corte directo.

Este ensayo puede realizarse sobre todos los tipos de suelos, con muestras inalteradas y remoldeadas.

NORMAS DE ENSAYO

- ✚ ABC S0410
- ✚ AASTHO T236
- ✚ ASTM D3080



PRINCIPIO DEL ENSAYO

1. El ensayo puede hacerse con un solo corte empleando un corte sencillo o doble.
2. El método de corte directo es apropiado para un ensayo consolidado y drenado; tiene la particularidad de que los recorridos para el drenaje a través de la muestra de ensayo son cortos y permiten mejor y más rápidamente la disipación de las presiones de poros.
3. Los resultados del ensayo son aplicables en situaciones de campo, en las cuales ha ocurrido la consolidación completa bajo la sobrecarga existente y se produce lentamente la falla, de suerte que se disipa el exceso de las presiones de poros.
4. El ensayo es utilizable también para la determinación de la máxima resistencia al corte y de la resistencia residual a lo largo de planos conocidos de baja resistencia en el material.
5. El ensayo no es apropiado para obtener relaciones exactas de esfuerzo-deformación (en la muestra de ensayo), debido a la distribución no uniforme de los esfuerzos de corte y de las deformaciones.
6. El desplazamiento a velocidad lenta permite disipar el exceso de las presiones de poros, y permite también el flujo plástico de los suelos cohesivos blandos.
7. Debe tenerse cuidado para que las condiciones del ensayo sean representativas de aquellas que se están investigando.
8. El ensayo consiste en:
 - a) Colocación de la muestra de ensayo en el dispositivo de corte directo.
 - b) Aplicación de una carga normal determinada.
 - c) Disposición de los medios de drenaje y humedecimiento de la muestra.
 - d) Consolidación de la muestra bajo la carga normal.
 - e) Liberación de los marcos que sostienen la muestra.
 - f) Aplicación de la fuerza de corte para hacer fallar la muestra.

Generalmente se ensayan tres o más muestras, cada una bajo fuerza normal diferente, para determinar los efectos sobre la resistencia al corte y las deformaciones. El intervalo de las cargas normales debe ser apropiado para las condiciones del suelo investigado.

EQUIPO Y MATERIALES

9. Dispositivo de carga

El dispositivo de carga debe ceñirse a lo siguiente:

Sostener la probeta con seguridad entre dos piedras porosas colocadas una en cada cara, de tal manera que no se presenten movimientos de torsión sobre ella.

Estar provisto de los dispositivos necesarios para:

- Aplicar una fuerza normal en las caras de la muestra.
- Determinar los cambios en el espesor de la muestra.
- Drenar el agua a través de las piedras porosas.
- Sumergir la muestra en agua.
- Ser capaz de aplicar una fuerza de corte para hacer fallar la muestra a lo largo de un determinado plano (corte único) o de planos (corte doble) paralelos a las caras de la muestra.
- Los marcos que sostienen la probeta deben ser lo suficientemente rígidos para evitar su deformación durante el corte.
- Las diferentes partes del dispositivo deben ser de un material resistente a la corrosión por sustancias contenidas en el suelo o por la humedad del mismo.

10. Piedras porosas

Las piedras porosas deben ceñirse a lo siguiente:

- Deben ser de carburo de silicio, óxido de aluminio o de un metal que no sea susceptible a la corrosión por sustancias contenidas en el suelo o la humedad del mismo.
- Dependiendo del tipo de suelo que se va a ensayar, las piedras porosas deben tener la calidad adecuada para desarrollar el contacto necesario con la muestra y, además, deben evitar la intrusión excesiva de partículas de suelo dentro de sus poros.
- Para ensayos con suelos normales, la calidad de las piedras debe permitir una permeabilidad de 0,5 mm/s a 1 mm/s.

11. Dispositivo para la aplicación de la fuerza normal

Debe estar capacitado para aplicar rápidamente la fuerza especificada sin excederla y para mantenerla con una precisión de $\pm 1\%$ durante el proceso de ensayo.

12. Dispositivo para la aplicación de la fuerza de corte

- La capacidad depende más que todo del tipo de control: con control de deformaciones o con control de esfuerzos. Se prefiere generalmente el primero por la facilidad para determinar, tanto el esfuerzo último, como la carga máxima.
- El equipo con control de deformaciones debe tener la capacidad para cortar la muestra a una velocidad de desplazamiento uniforme, con una desviación de $\pm 10\%$ y debe permitir el ajuste de la velocidad de desplazamiento dentro de un rango mas o menos amplio.
- La velocidad de aplicación de la carga, depende de las características de consolidación del suelo. (Véase numeral 41.). Se logra usualmente por medio de un motor con caja de transmisión y la fuerza de corte se determina por medio de un indicador de carga.
- Si se usa el equipo con control de esfuerzos, debe ser capaz de aplicar la fuerza de corte sobre la muestra con incrementos de carga y grado de precisión, como se especifica en el numeral 13.

13. Cuarto húmedo

La pérdida de humedad durante la preparación de la muestra no deberá exceder de 0,5 %, tanto para su almacenamiento como para su preparación.

14. Equipo para el corte de la muestra

Debe ser adecuado para tallar la muestra de acuerdo con las dimensiones interiores de la caja de corte con un mínimo de alteración. Puede necesitarse un soporte exterior para mantener en alineamiento axial una serie de 2 o 3 anillos.

15. Balanza

Debe tener una precisión de 0,1 g o 0,1 % del peso de la probeta.

16. Deformímetros

Deben ser adecuados para medir los cambios en el espesor de la muestra con una precisión de 0,002 mm (0.0001") y la deformación con precisión de 0.02 mm (0.001").

17. Horno de secado

Capaz de mantenerse a $110\text{ }^{\circ}\text{C} \pm 5\text{ }^{\circ}\text{C}$ ($230 \pm 9\text{ }^{\circ}\text{F}$)

18. Recipientes para muestras de humedad.

19. Equipo para el remoldeo o compactación de probetas.

20. Otros equipos

Incluyen: cronómetro, sierra de alambre, espátula, cuchillos, enrasadores, agua destilada y demás elementos necesarios.

PREPARACION DE LAS MUESTRAS

21. Si se usa una muestra inalterada, debe ser suficientemente grande para proveer un mínimo de tres muestras idénticas.

22. La preparación de la muestra debe efectuarse de tal manera que la pérdida de humedad sea insignificante.

23. La muestra se talla sobre medida para las dimensiones del dispositivo de corte directo.

24. Para muestras inalteradas de suelos sensibles, debe tenerse extremo cuidado al labrar las muestras, para evitar la alteración de su estructura natural.

25. Se determina el peso inicial de la muestra para el cálculo posterior del contenido inicial de humedad de acuerdo con el Método S0301.

26. Si se utilizan muestras de suelos compactados, la compactación debe hacerse con las condiciones de humedad y peso unitario deseados. Se puede efectuar directamente en el dispositivo de corte, en un molde de dimensiones iguales a las del dispositivo de corte o en un molde mayor para recortarlas de acuerdo con el numeral 25.

27. El diámetro mínimo de las muestras circulares o el ancho mínimo para muestras rectangulares debe ser alrededor de 50 mm (2").

Para minimizar las alteraciones causadas por el muestreo, el diámetro de las muestras obtenidas de tubos sacamuestras debe ser, por lo menos, 5 mm (1/5") menor que el diámetro del tubo.

28. El espesor mínimo de la muestra de ensayo, debe ser alrededor de 12 mm ($\frac{1}{2}$ "), pero no menor de un sexto el tamaño máximo de las partículas del suelo.
29. La relación mínima diámetro/espesor o ancho/espesor, según la muestra, debe ser 2:1.

CALIBRACION

30. Se ensambla el dispositivo de corte directo (sencillo) con un disco metálico de calibración, de espesor igual al de la muestra de ensayo deseada y alrededor de 5 mm ($\frac{1}{5}$ ") menor en diámetro.
31. El dispositivo de corte doble, requiere dos discos de calibración.
32. Se aplica la fuerza normal igual a la fuerza que se va a utilizar en el ensayo y se coloca el indicador de desplazamiento normal. Se ajusta este indicador de tal manera que pueda usarse para medir tanto lecturas de consolidación como de expansión.
33. Se registra la lectura del indicador de deformación normal, como una futura referencia para determinar, tanto el espesor de la muestra de ensayo, como la deformación desarrollada por el conjunto.
34. Luego, se retira el disco de calibración. Se puede aceptar cualquier otro método que permita la calibración exacta del aparato.

PROCEDIMIENTO

35. Se ensambla la caja de corte con los marcos alineados y se bloquea. Se aplica una capa de grasa entre los marcos para lograr impermeabilidad durante la consolidación y reducir la fricción durante el corte. Pueden también usarse espaciadores o superficies recubiertas con tetrafluoretileno-fluoruro carbono, para reducir la fricción durante el corte.
36. Se introduce la muestra de ensayo con sumo cuidado. Se conecta el dispositivo de carga y se ajusta el deformímetro para medir tanto la deformación durante el corte, como el cambio del espesor de la muestra y luego se determina el espesor inicial. La costumbre de humedecer las piedras porosas antes de la colocación y aplicación de la fuerza normal sobre las muestras, dependerá del tipo de problema en estudio. Para muestras inalteradas obtenidas bajo el nivel freático, deben humedecerse las piedras.

Para suelos expansivos se debe efectuar el humedecimiento después de la aplicación de la fuerza normal, para evitar expansiones que no son representativas de las condiciones de campo.

37. Se debe permitir una consolidación inicial de la muestra bajo una fuerza normal adecuada. Después de aplicar la fuerza normal predeterminada, se llena el depósito de agua hasta un nivel por encima de la muestra, permitiendo el drenaje y una nueva consolidación de la misma. El nivel del agua se debe mantener durante la consolidación y en las fases siguientes de corte de tal manera que la muestra esté saturada en todo momento.
38. La fuerza normal que se aplique a cada una de las muestras depende de la información requerida. Un solo incremento de ella puede ser apropiado para suelos relativamente firmes. Para los demás suelos pueden ser necesarios varios incrementos con el objeto de prevenir el daño de la muestra. El primer incremento dependerá de la resistencia y de la sensibilidad del suelo. En general, esta fuerza no debe ser tan grande que haga fluir el material constitutivo de la muestra por fuera del dispositivo de corte.
39. Durante el proceso de la consolidación deben registrarse las lecturas de deformación normal, en tiempos apropiados, antes de aplicar un nuevo incremento de la fuerza.
40. Cada incremento de la fuerza normal debe durar hasta que se complete la consolidación primaria. El incremento final debe completar la fuerza normal especificada.

41. Se representan gráficamente las lecturas de la deformación normal contra el tiempo.
42. Corte de la muestra.

Luego de terminada la consolidación se deben soltar los marcos separándolos aproximadamente 0,25 mm (0.01"), para permitir el corte de la muestra.

Se debe aplicar la fuerza de corte lentamente para permitir la disipación completa del exceso de presión de poros.

Para determinar la velocidad de aplicación de la carga hasta la falla, se puede emplear la siguiente expresión:

$$\text{Tiempo para falla} = 50t_{50}$$

Donde:

t_{50} = Tiempo requerido por la muestra para lograr el 50 % de consolidación bajo la fuerza normal.

En el ensayo con control de deformaciones, la velocidad de aplicación de cargas puede determinarse, aproximadamente, dividiendo la deformación estimada de corte, durante el esfuerzo máximo de corte, por el tiempo calculado para la falla.

Se continúa el ensayo hasta que el esfuerzo de corte sea constante, o hasta que se logre una deformación del 10 % del diámetro o de la longitud original.

En el ensayo con control de esfuerzos, se comienza con incrementos de la fuerza de corte de aproximadamente un 10 % de la máxima estimada.

Antes de aplicar un nuevo incremento, se permitirá por lo menos un 95 % de consolidación bajo el incremento anterior.

Cuando se ha aplicado del 50 % al 70 % de la fuerza de falla estimada, los nuevos incrementos serán de la mitad del valor de los aplicados hasta ese momento, o sea el 5 % de la máxima fuerza de corte.

En la proximidad de la falla, los incrementos de la fuerza pueden ser iguales a un cuarto del incremento inicial (2,5 % de la fuerza normal de corte estimada).

Se debe llevar registro de la fuerza de corte aplicada y la deformación normal y de corte para intervalos convenientes de tiempo. Con preferencia, el incremento de la fuerza de corte debe ser continuo.

Terminado el ensayo, se remueve la muestra completa de la caja de corte, se seca en el horno y se determina el peso de los sólidos.

CALCULOS

43. Calcúlense los siguientes valores:

- a) Contenido inicial de humedad.
- b) Peso unitario seco inicial y peso unitario húmedo inicial.
- c) Esfuerzos de corte.
- d) Relación de vacíos antes y después de la consolidación y después del ensayo de corte, si se desea.
- e) Los grados de saturación inicial y final, si se desea.



ANEXOS

✚ Figura S0410_1: Detalles del Ensayo y la caja de Corte Directo

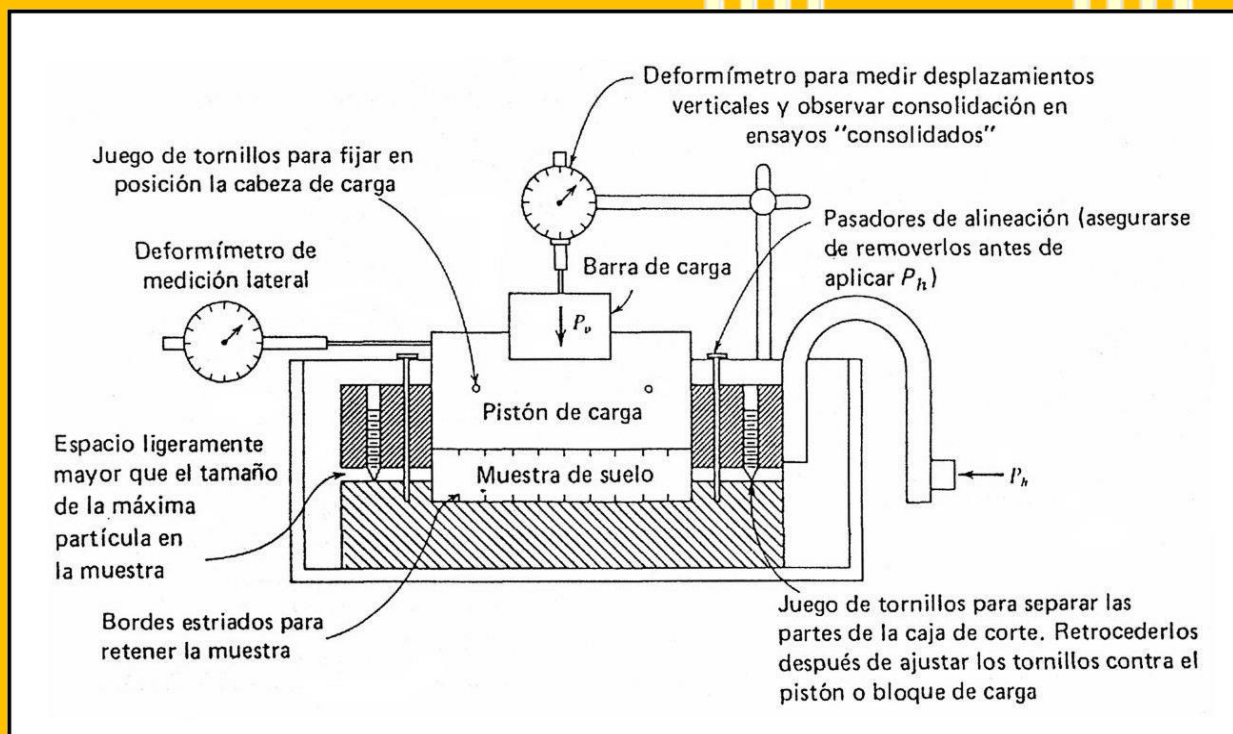



FMM

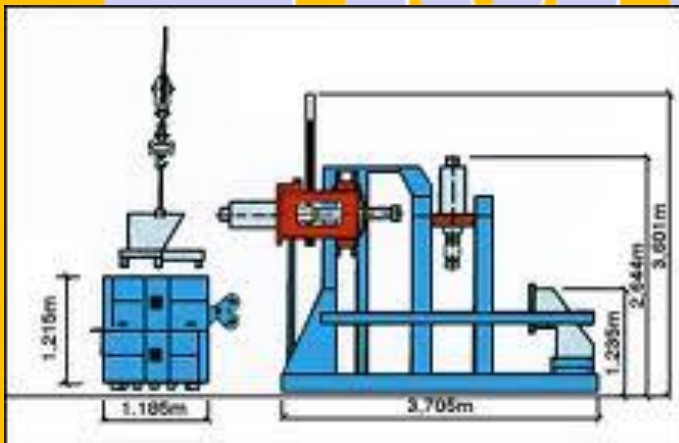

de Ingeniería
Mejores Oportunidades





Prestigio Disciplina y Me

